

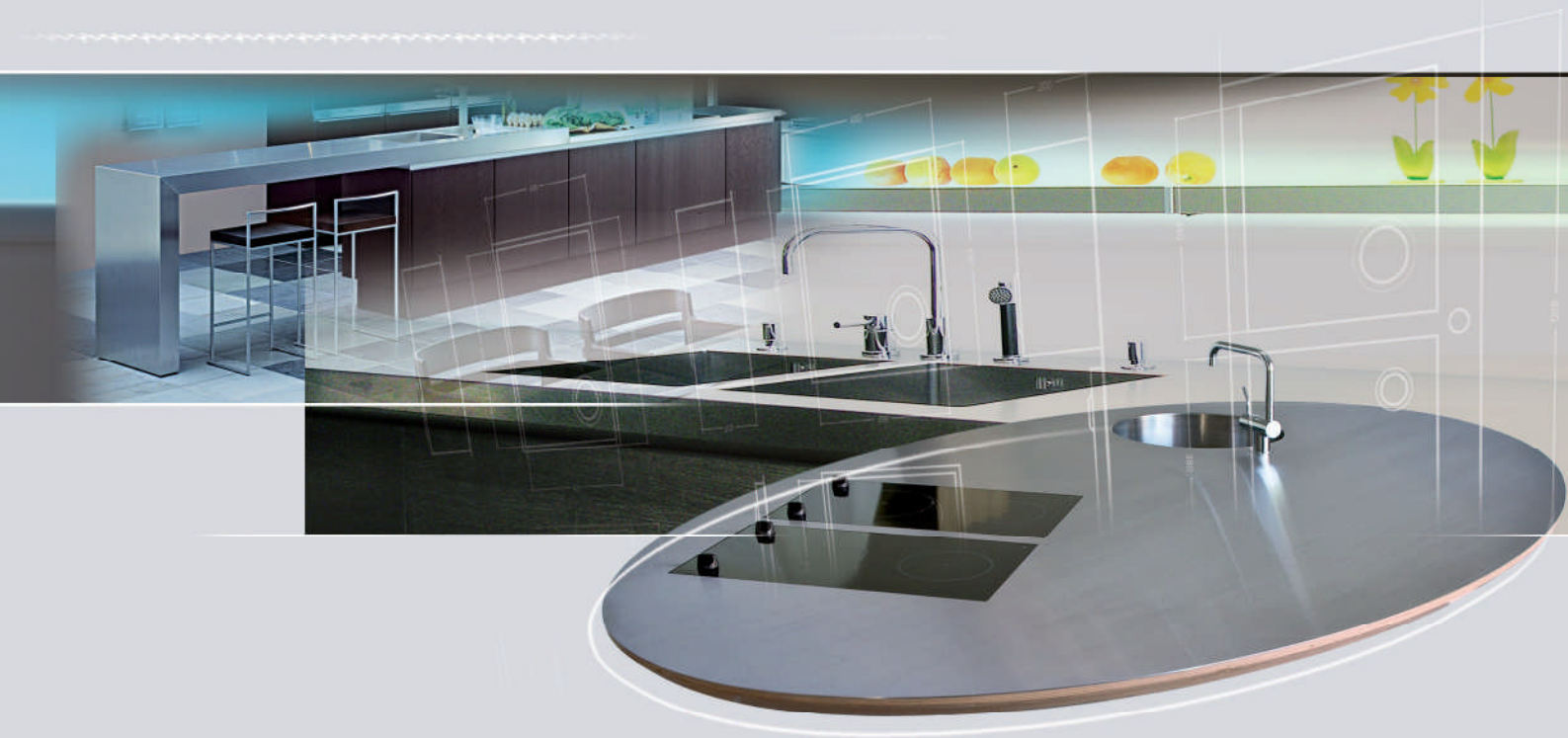

Edel, hilfreich und gut
Arbeitsplatten aus Edelstahl



Wir bringen Edelstahl in Form

Qualität und Vielseitigkeit sind Grundprinzipien unserer Arbeit. Die Fertigung von Sondermaßen, Sonderformen, speziellen Oberflächen und individuellen Ausführungen sind die Stärken von Stadler Edelstahl.



Die Größe

Arbeitsplatten bis zu 5 m aus einem Stück für Planungen von Wand zu Wand sowie Tiefen bis 1,5 m für großzügige Insellösungen bilden die Basis für Weite und Klarheit in der Küchenarchitektur.



Die Form

Für Ihre individuellen räumlichen und stilistischen Anforderungen erstellen wir Unikate von höchster Qualität. Moderne Technologie in der Schweiß- und Abkanttechnik werden durch Handarbeit beim Finish ergänzt; perfekte Formen für Ihre Küchenplanung.



Die Stärke

Der Charakter Ihrer Küche wird geprägt durch die Stärke der Arbeitsplatte. Wir fertigen für Sie Stärken zwischen 10 und 160 mm. Eine Sonderstellung in Wertigkeit und Material nimmt die Platte aus 5 mm massivem Edelstahl ein.

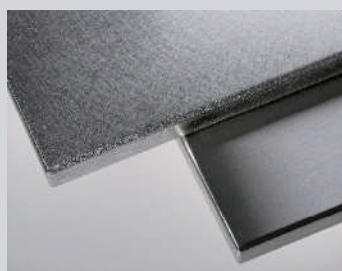

Die Oberfläche

Wählen Sie zwischen seidenmatt glänzendem Finish mit der Ästhetik kühler technischer Eleganz oder die unempfindliche, robuste Schlichtheit einer von Hand mattierten Oberfläche.

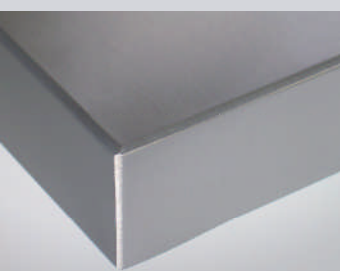

Die Kante

Die Randausbildung erfolgt wahlweise mit kleinem Radius oder beidseitiger Fase. Auch der praktische Schwallrand oder Sonderformen z.B. für grifflose Küchen sind möglich.

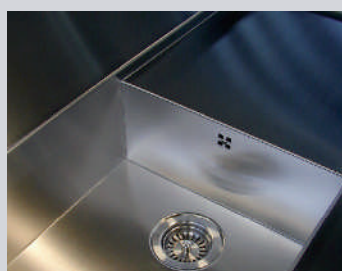

Kochfeld und Becken

Kochfeldausschnitte sind für aufliegenden oder flächenbündigen Einbau zu realisieren. Spülen und Einzelbecken mit Nullradius bieten wir Ihnen aus eigener Produktion in allen Maßen (Serie ARRIS). Becken und Spülen namhafter Hersteller werden bei Stadler fugenlos eingeschweißt.

Ihre Planungsskizze in fünf Schritten



In fünf Schritten zur individuellen Arbeitsplatte. Mit beiliegendem Vordruck möchten wir Ihnen die Übermittlung aller notwendigen Planungsdaten erleichtern.

1 Abmessungen vorgeben

Blechformate bis zu 1000 x 5000 mm für Arbeitsplatten bis 900 mm Tiefe sowie 1500 x 4500 mm für Inselplatten stehen zur Verfügung.

Massive 5 mm Bleche verarbeiten wir bis max. 2000 x 4000 mm lasergeschnitten, auch zu völlig freien Formen.

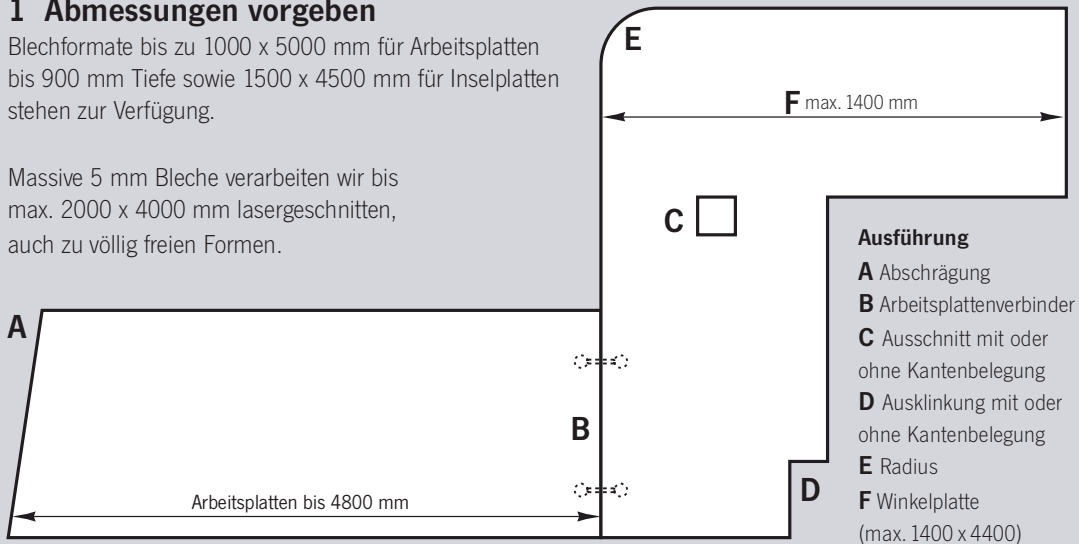

2 Schliff auswählen

Das Standardfinish ist seidenmatt gebürstet und geschliffen Duplo K320. Unser „Vintage-Excenter-Finish“, von Hand aufgebracht, ist unempfindlich gegen Kratzer und edel in der Optik. Sonderschliffe und Beschriftungen auf Anfrage.

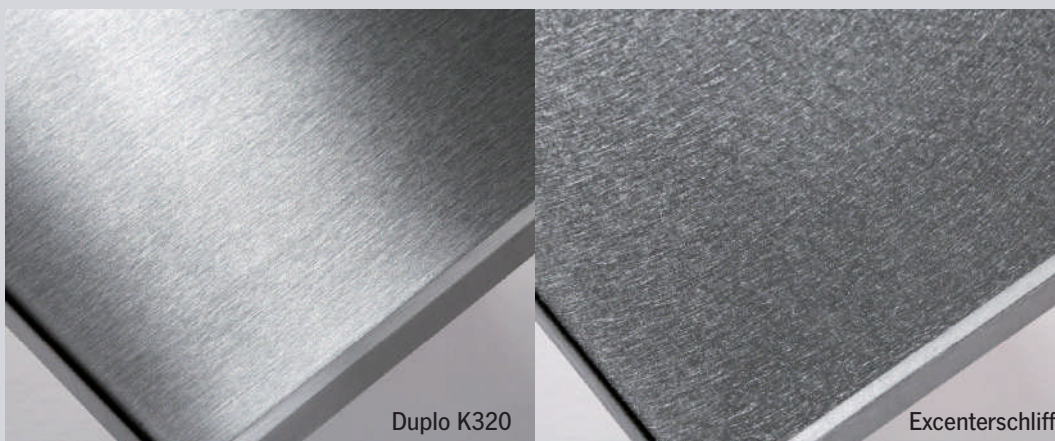

3 Stärke festlegen

5 mm Arbeitsplatten werden aus massivem Edelstahl gefertigt.

Plattenstärken von 10, 15, 21, 24, 30, 40, 50 ... bis 160 mm werden aus 1 mm Blech gekantet und vollflächig mit Spanplatte unterfüttert. Die Randbereiche werden aufgedoppelt.

5 mm massiv

10 mm

15 mm

21 mm

24 mm

30 mm

40 mm

4 Randausbildung wählen

A Sichtkante, R ca. 1,5 mm, umlaufend **B** Unterseite 60 mm belegt **C** Gegenzug Aluminium bei 21 mm Stärke (Standard bei 10+15 mm)
D Fase oben und unten **E** Schwallrand **F** Sonderformen

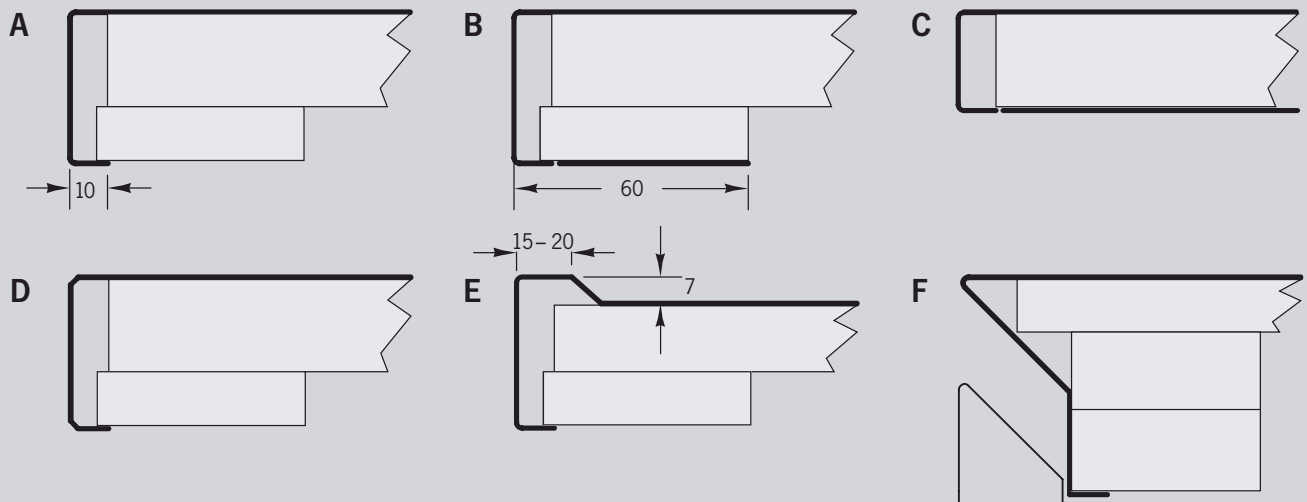

Wandanschluss WA

A wie Vorderkante **WA1** Aufkantung in Blechstärke bis 200 mm Höhe **WA20** Stehbord, Stärke nach Angabe (auch seitlich geschlossen)

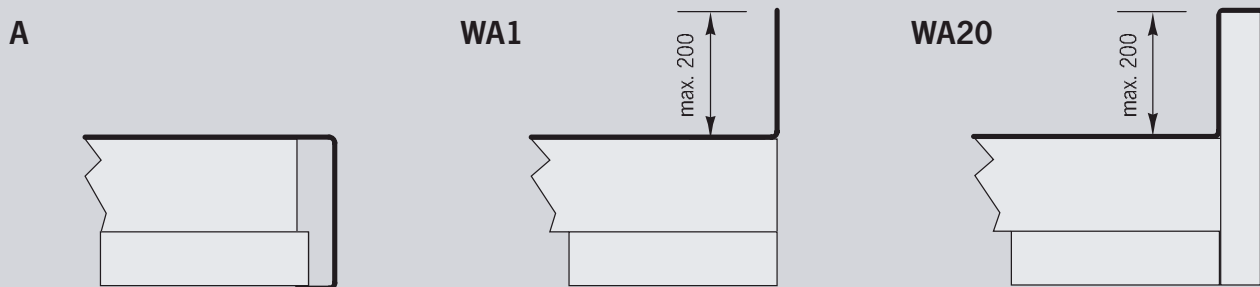

5 Kochfeldausschnitt und Becken ermitteln

A Kochfeldausschnitt nach Herstellerangaben, auflegend oder flächenbündig (auf Hartholzrahmen)
B Müllsorter oder Einbauwaage eingeschweißt **C** Becken oder Spüle eingeschweißt (Modelle laut Liste) **D** Bohrungen

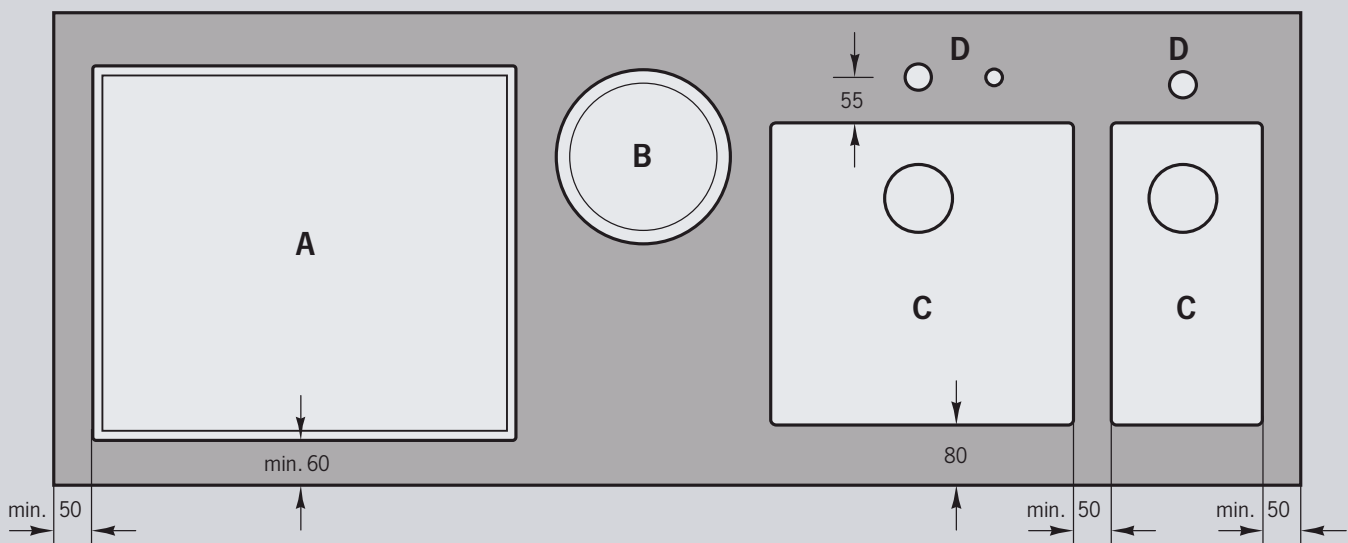

BFB GmbH

Tel.: +49-7032-2028-0 · Fax.: +49-7032-2028-20 · mail.: info@bfb-gmbh.de

Daimlerstrasse 12 · 71083 Herrenberg · www.bfb-gmbh.de